

Автомобильный 12/2001 МОДЕЛИЗМ

ЖУРНАЛ ДЛЯ КОЛЛЕКЦИОНЕРОВ МАСШТАБНЫХ МОДЕЛЕЙ И ЛЮБИТЕЛЕЙ ИСТОРИИ АВТОМОБИЛЯ

ТАЗОНЫ ИЗ ЛАТВИИ

АВТОМОБИЛИ СЕМЕЙСТВА ЛуАЗ

ФУРГОНЫ ОСОБОГО НАЗНАЧЕНИЯ

АВТОТРАНСПОРТ ЖЕМЧУЖНОЙ ТАВАНИ



18 декабря 2001 г. исполнился один год со дня открытия Санкт-Петербургского магазина "Машинки".

Теперь у магазина появился и его электронный аналог:
www.mashinki.ru



«ГАЗоны» из ЛАТВИИ

Игорь КЛОЧКОВ,
Rīga (Латвия)

Одна из старейших на «постсоветском пространстве» рижская мастерская «GAZ Automodelle», выпускающая модели автомо-

неровозного автопоезда поставлялась как с 5-тонными контейнерами, так и без них.

К 1997 г. семейство автомобилей ГАЗ-51А

пополнилось ещё тремя моделями: молоковозом АЦ-18-51А (арт. № 036276), топливозаправщиком АЦ-2-51А (арт. № 036290) и фургоном с изотермическим кузовом У-127 (арт.

039313);

молоковоз АЦПТ-2,1(52) (арт. № 036356);
фургон с изотермическим кузовом У-127(52) (арт. № 037366).

Позже появились модели грузового автомобиля семейства ГАЗ-52 с колёсной базой, равной 3700 мм: базовый грузовик ГАЗ-52-01, топливозаправщик АТ-3-2,4(52) (арт. № 036390) и фургон-холодильник 1 АЧ (арт.

№ 037356).

В 1998 г. мастерская продолжила выпуск новых моделей на шасси с базой 3300 мм. Среди них два самосвала: ГАЗ-93А на шасси ГАЗ-51А (арт. № 035010) и САЗ-3504 на шасси ГАЗ-52-04 (арт. № 035040).

Новинкой 2001 г. стала модель пожарного автомобиля-цистерны АЦУ-30(53А) (арт. № 039505), выпущенная впервые с облицовкой радиатора «второго типа». Так что теперь коллекцию моделей автомобилей семейства ГАЗ-52 можно разнообразить различ-

ными облицовками.

Какова же технология изготовления моделей? В её основе лежит литьё под давлением из немецкого подкрашенного высококачественного пластика, который позволяет отливать детали с толщиной стенки, равной 0,7 мм, что особенно важно при изготовлении кабин в масштабе 1:87. Отечественный пластик для литья при таких жёстких условиях непригоден. Поэтому и приходится использовать дорогое импортное сырьё. Оси колёс – металлические. Цвет деталей практически полностью соответствует оригина-

билей в масштабе 1:87 начала свою деятельность в 1995 г. с выпуска серии моделей семейства грузовиков ГАЗ-51А. Возможно, некоторые моделисты помнят публикацию об этих моделях в немецком журнале «Model Eisenbahner» (ГДР).

Первенцем стала модель ГАЗ-51А со стандартным бортовым кузовом (арт.

№ 033240). Почти одновременно с ней свет увидели модели: ГАЗ-51Н с высокими бортами (арт. № 033260) и седельный тягач ГАЗ-51П (арт. № 034230). Следующим шагом стал выпуск наборов, состоящих из седельного тягача ГАЗ-51П с «коротким» 1РЗ или «длинным» 1РЗ-6 прицепами-ропусками (арт. № 039201 и 039213 соответственно). Позднее были выпущены ещё два набора: один, состоящий из бортового грузовика ГАЗ-51А и

№ 037286).

В последующие годы рижская мастерская начинает производство моделей грузовых автомобилей семейства ГАЗ-52. Первые из них выпускались с облицовкой радиатора так называемого «третьего типа» и с колёсной базой, равной 3300 мм. Это были автомобили ГАЗ-52-04, представляющие собой шасси грузовика ГАЗ-51 с кабиной от грузовиков семейства ГАЗ-52. Вскоре мастерская повторяет выпуск всей гаммы уже освоенных в производстве моделей автомобилей семейства ГАЗ-51А, но

только с кабинами от ГАЗ-52. Всё как в реальной жизни с настоящими автомобилями Горьковского автозавода.

Были выпущены следующие модели:



бортовой с базой 3300 мм ГАЗ-52-04 (арт. № 033340);

седельный тягач ГАЗ-52-06 (арт. № 034330);

автопоезд в составе седельного тягача ГАЗ-52-06 и полуприцепа-контейнеровоза А-402 (арт. № 039320);

автопоезд в составе бортового грузовика ГАЗ-52-04 и одноосного прицепа I-АП (арт. № 033350);

ГАЗ-52-04 и «короткого» прицепа-ропуски I РЗ (арт. № 039301);

автопоезд в составе бортового грузовика ГАЗ-52-04 и «длинного» прицепа-ропуски I РЗ-6 (арт. №



бортового одноосного прицепа IАП (арт. № 033250), и второй, состоящий из седельного тягача ГАЗ-51П и полуприцепа-контейнеровоза А-402 (арт. № 039220). Модель контей-



Продолжение на стр. 13



Автомобильный 12/2001 МОДЕЛИЗМ

ЖУРНАЛ ДЛЯ КОЛЛЕКЦИОНЕРОВ МАСШТАБНЫХ МОДЕЛЕЙ И ЛЮБИТЕЛЕЙ ИСТОРИИ АВТОМОБИЛЯ

Главный редактор
А. Шкаев

Редакционный совет:
А. Говоруха (Николаев)
Р. Исмагилов (Минск)
Е. Прочко (Москва)
Л. Суславичюс (Вильнюс)

Набор и верстка
Л. Полегаева, Г. Шестакова
Фото
Ю. Мильман

Издатель
ЗАО «Центр экономики и маркетинга»
Генеральный директор
М. Гамаюнов

Адрес редакции и издателя:
107120, Москва,
Сыромятнический проезд,
дом 4, строение 2 (м. «Курская»)
Тел. (095) 917-22-06
Факс (095) 917-92-36
<http://www.user.cityline.ru/~emc>
www.RussianScaleModels.com
E-mail: emc@cityline.ru

Журнал зарегистрирован в Государственном Комитете РФ по печати.
Свидетельство ПИ № 77-1671 от 15.02.2000 г.

Редакция не несёт ответственности за содержание рекламных материалов.
Мнение редакции не всегда совпадает с мнением авторов статей.
Данное издание не может быть воспроизведено полностью или частично без письменного разрешения издателя. При цитировании ссылка обязательна.

Подписной индекс журнала по объединённому каталогу агентства «РОСПЕЧАТЬ»
79742

© Автомобильный моделизм, 12(18)

Тираж: 3000 экз.

Editorial office:
4, stroenie 2,
Syromyatnicheskuy proezd,
Moscow, 107120, Russia
Phone: (095) 917-22-06
Fax: (095) 917-92-36

All rights reserved. This publication may not be reproduced in part or in whole without prior written permission of the publishers.

© Model Cars. Russia, 2001

СОДЕРЖАНИЕ

«ГАЗоны» из Латвии, 2-я стр. обложки
И. Ключков

Автомобили семейства ЛуАЗ, 2
Н. Моргун, А. Акимов

Фургоны особого назначения, 4
А. Говоруха

Заводские модели автомобилей ГАЗ-А, 8
Д. Кондаков

Увлечённый «Москвичами», 8
Л. Суславичюс

Автотранспорт «Жемчужной гавани», 9
В. Хабаров

Ржавые и битые, 13
Л. Суславичюс

Наша почта, 14

Отечественные новинки, 15

Зарубежные новинки, 16

Каталог моделей «ЛОМО-АВМ», 3-я стр. обложки

Музей на столе

Каталог моделей отечественных автомобилей (вкладка)

Дорогие коллеги!

В данном коротком обращении мы хотим сообщить Вам, что с 2002 г. изменятся периодичность выхода, объём и стоимость нашего журнала.

Это связано с данными проведенного нами анкетного опроса и анализа Ваших писем, в которых Вы постоянно обращаете наше внимание на его высокую стоимость.

Начиная с января 2002 г. журнал объёмом 36 страниц с цветной вкладкой будет выходить один раз в два месяца. Стоимость одного номера журнала по каталогу «Роспечать» составит **45** руб. (стоимость полугодовой подписки снижена до **135** руб.), а стоимость заказа одного номера через редакцию – **60** руб.

В связи с произведенным 10 ноября 2001 г. увеличением почтовых тарифов по России мы вынуждены **увеличить** стоимость пересылки журнала. Теперь она составит 15 руб. за один номер, что в свою очередь вызовет увеличение стоимости журналов за 2000, 2001 и 2002 гг.

Обратите внимание на очередное изменение нашего расчетного счета!

ЖУРНАЛ НАЛОЖЕННЫМ ПЛАТЕЖОМ НЕ ВЫСЫЛАЕТСЯ

- Подписка на журнал «АВТОМОБИЛЬНЫЙ МОДЕЛИЗМ» на 2002 год:
- по объединённому каталогу агентства «РОСПЕЧАТЬ». Индекс – 79742;
- через редакцию журнала перечислением на расчетный счет издателя **180** руб. (за полугодие для России). Отправка журнала – заказной бандеролью.
- Реквизиты издателя ЗАО «Центр экономики и маркетинга»:
- р/с 40702810738000130281 Центральное отделение № 8641 Сбербанка России г. Москва,
- к/с 30101810400000000225, БИК 044525225, ИНН 7709034676.
- Отдельные номера журнала за 2000–2001 гг. можно приобрести в редакции или заказать по почте (стоимость одного номера с пересылкой по России **45** руб.).
- На журнал можно подписаться через ИНТЕРНЕТ: <http://pressa.apr.ru/index/79742>
- В розницу журнал можно приобрести:
- Москва: магазин «МОЛОДАЯ ГВАРДИЯ» – (м. «Полянка») магазин-салон «ДОРОГИ» – Протопоповский пер., 9 (м. «Проспект Мира», Дом просвещения ВОС, в холле)
- Санкт-Петербург: магазин «ТЕХНИКА-МОЛОДЁЖИ» – 9-я Парковая ул., д. 66, стр. 3, 2-й этаж (м. «Шелковская») магазин «ДОМ КНИГИ НА СОКОЛЕ» – Ленинградский пр-т, д. 78 (м. «Сокол») магазин «ДОМ ТЕХНИЧЕСКОЙ КНИГИ» – Ленинский пр-т, д. 40 (м. «Ленинский проспект»)
- Санкт-Петербург: магазин «МАШИНКИ» – ул. Моховая, д. 31
- Краснодар: магазин «ДРАГУН» – ул. Коммунаров, 130
- Омск: магазин-салон «МОДЕЛИСТ» – ул. Долгирева, д. 17
- БЕЛАРУСЬ: 220015, Минск, а/я 307. Исмагилову Р.С.
- УКРАИНА: 69006, Запорожье, Северное шоссе, д. 5, кв. 1. Никифорову В.

АВТОМОБИЛИ СЕМЕЙСТВА «ЛуАЗ»

(окончание)

Николай МОРГУН, Анатолий АКИМОВ,
Полтава (Украина)



ЛуАЗ-967М (ТПК)

С самого начала работы автомобильного завода в г. Запорожье параллельно с выпуском микролитражки ЗАЗ-965 велись работы над созданием автомобильчика повышенной проходимости для армии. Это был полноприводный с передним расположением двигателя автомобиль, в конструкции которого широко ис-



пользовались узлы и агрегаты от ЗАЗ-965. Он задумывался как средство для транспортировки раненых с поля боя, но затем конструкторы нашли другое решение, и автомобиль, которому присвоили индекс ЗАЗ-969, направили в народное хозяйство. Надо сказать, очень удачно. Его выпуск наладили на Луцком автомобильном заводе (выросшем из ремонтных мастерских) и назвали ЛуАЗ-969 «Волынь».

Первоначально автомобиль выпускался без заднего ведущего моста (в г. Луцке не было возможности для его изготовления). Таким образом, по воле случая, он стал первым переднеприводным автомобилем в Советском Союзе, получившим индекс ЛуАЗ-969В. Его производство началось в декабре 1966 г., когда из ворот тогда еще машиностроительного завода выехали первые 50 автомобилей.

В начале 1967 г. в г. Луцке начал работать конвейер по сборке шасси, но только в 1971 г.

него моста значительно повысила проходимость автомобиля по бездорожью.

Коллектив завода продолжал работы над дальнейшим совершенствованием автомобиля, и в 1975 г. появилась модель ЛуАЗ-969А, на которой устанавливался новый двигатель (1,2 л., 40 л.с.). Очертания кузова приобрели простую угловатую форму, оборудование и интерьер кабины имели вполне спартанский вид. Ведь автомобиль использовался в сельской местности и труднодоступных районах геологами, механизаторами, охотниками и -

ками. А это значит, что пассажиры могли ввалиться в салон в «болотных» сапогах (их просто негде было вымыть), везти тушу кабана или грязную запчасть. Но это не страшно, так как конструкция автомобиля позволяла быстро и без особых уси-

Со временем очертания автомобиля изменились, он получил более мощный двигатель, улучшенный привод тормозов, на нём установили ремни безопасности (впервые на «джипе») и более современную и безопасную (так называемую «мягкую») переднюю панель, а также внесли ряд других изменений. Модернизированному автомобилю присвоили индекс ЛуАЗ-969М.

В 1990 г. была проведена последняя серьёзная модернизация машины. На смену шумному и ненадёжному двигателю воздушного охлаждения от «Запорожца» пришёл двигатель жидкостного охлаждения от «Таврии». Автомобиль получил индекс ЛуАЗ-1302 и выпускается до настоящего времени.

В последние годы были внедрены в про-



Модель автомобиля ЛуАЗ-969 (АЛФ)

изводство еще более современные автомобили ЛуАЗ. Но тяжёлое финансовое положение

Модель автомобиля ЛуАЗ-969А (АЛФ)



была выпущена первая промышленная партия полноприводных автомобилей, а из индекса убрали букву «В». Двигатель на автомобиле оставался от «Запорожца» (997 куб. см), 4-сту-

лий с помощью подаваемой под напором воды вымыть его как снаружи так и внутри (или просто взять ведро и тряпку). У этого автомобиля есть свои почитатели – не просто так в 1978 г. на автосалоне в Турине (Италия) ЛуАЗ-969М вошёл в десятку лучших автомобилей повышенной проходимости и даже некоторое время продавался в Италии! Одним словом, «джип».



ЛуАЗ-969М. Фото автора

завода очень мешало нормальному ходу развития предприятия и движению вперед.

А вот для армии были сконструированы и выпускались совершенно другие машины. Это двухосный ЛуАЗ-967М (4x4) и

Модель автомобиля ЛуАЗ-969А (АГД)



ЛуАЗ-969А. Фото автора



ЛуАЗ-1302

трёхосный ЛуАЗ-967А (6х6) – плавающие автомобили-амфибии, так называемые транспортеры переднего края (ТПК), при

трапики, которые в походном положении подвешивались к бортам снаружи автомобиля. Для самовытаскивания автомобиля или подтягивания носилок с раненым имелась лебедка со 100-метровым тросом.

Модель автомобиля ЛуАЗ-2403 (ALF)



проектировании которых главными задачами ставились: незаметность на поле боя (т.е. они должны были быть как можно более низкими), проходить там, где другому транспортному средству «путь заказан».

Коллектив завода и сейчас, несмотря на тяжёлое положение, пытается создавать новые модификации автомобилей повышенной проходимости, в том числе спецмашины на удлинённом шасси для фермеров, предпринимателей, пожарных, МЧС и скорой помощи.

Немаловажно и то, что ТПК должен быть быстро и без особых усилий замаскирован. Для этого убирался тент, укладывалось на капот лобовое стекло, складывались спинки сидений, опускалась рулевая колонка, а водитель мог управлять лежа на животе. Справа и слева от него на носилках транспортировались раненые бойцы. Для преодоления рвов и окопов имелись

На протяжении всего выпуска луцких автомобилей (так же как и запорожских) использовались разные двигатели (см. таблицу), но это не значит, что на тех же моделях не могли

Модель автомобиля ЛуАЗ-969А (Студия КАН)



Модель автомобиля ЛуАЗ-969М (ALF)



Модель автомобиля ЛуАЗ-13021 (ALF)



ЗАЗ-969



ЛуАЗ-969А



ЛуАЗ-969М



ЛуАЗ-1301



ЛуАЗ-13021



ЛуАЗ-13021-08



ЛуАЗ-967М



ЛуАЗ-1901

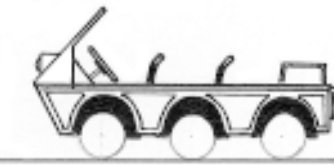

быть установлены другие силовые агрегаты.

На «джипах» тоже были свои знаки и надписи. На передней панели кузова самого первого ЗАЗ-969 поверх подштамповки в форме круга крепились буквы «ЗАЗ» чёрного цвета. На передней части боковины ЛуАЗ-969В (4х2), красовалась надпись «Волинь», которая потом пропала навсегда. А на автомобилях появился очень красивый логотип заводской марки «ЛуАЗ».



Модель автомобиля ЛуАЗ-1302-04 (ALF)

Семейство автомобилей «ЛуАЗ»:

Модель	Длина	Ширина	Высота	База	Коляса колёс		Двигатель	Мощность	Шины	Годы выпуска
					передних	задних				
ЛуАЗ-969	3270	1560	1770	1800	1325	1320	MeM3-969	30	6.00-13	1969
76,0	36,3	41,2	41,9	30,8	30,7					
ЛуАЗ-969А	3370	1640	1790	1800	1325	1320	MeM3-969А	39	5.90-13	1975
78,3	38,1	41,6	41,9	30,8	30,7					
ЛуАЗ-969М	3390	1610	1770	1800	1325	1320	MeM3-969М	39	5.90-13	1978
78,8	37,4	41,2	41,9	30,8	30,7					
ЛуАЗ-1301	3380	1570	1600	2190	1340	1335	MeM3-245-20	53	175/80 R-13	1998
78,6	36,5	37,2	50,9	31,2	31,0					
ЛуАЗ-1302	3430	1610	1754	1800	1340	1355	MeM3-245-20	53	175/80 R-13	?
79,8	37,4	40,8	41,9	31,2	31,0					
ЛуАЗ-13021 с кузовом 1825x1650	3990	1650	1754	2300	1340	1335	MeM3-245-20	53	175/80 R-13	1989
92,8	38,4	40,8	53,5	31,2	31,0					
ЛуАЗ-13021-04 удл. каб. кузов 1100x1650	4090	1650	1754	2300	1340	1335	MeM3-2452	53	175/80 R-13	1999
95,1	38,4	40,8	53,5	31,2	31,0					
ЛуАЗ-13021-07 фургон	4200	1610	2000	2300	1340	1335	?	53	175/80 R-13	2000
97,7	37,4	46,5	53,5	31,2	31,0	R-13				
ЛуАЗ-13021-08 санитарная										
ЛуАЗ-967М ТПК	3682	1712	1580	1800	1325	1320	MeM3-967А	37	175/80 R-13	?
85,6	38,8	36,7	41,9	30,8	30,7					

ФУРГОНЫ ОСОБОГО НАЗНАЧЕНИЯ

*Александр ГОВОРУХА,
Николаев (Украина)
фото из архива автора
e-mail: govov@air.mk.ua*

Основной продукцией Брянского автомобильного завода до последнего времени были лишь многоосные армейские вездеходы и плавающие автомобили-амфибии. Но начиная с 1993 г. в номенклатуре выпускаемой продукции появился конверсионный цельнометаллический фургон.

Фургон, а если быть точным его прототип, был разработан конструкторами Ульяновского автомобильного завода для будущего Кировоградского автозавода в Азербайджане и должен был носить имя КиАЗ. Нужно отметить, что над кузовом автомобиля изрядно потрудились конструкторы и дизайнеры британской группы IAD (International Automative Design).

Судьба распорядилась иначе. Завод



Фото из архива A.Duroy (Франция)



в Азербайджане так и не был построен, а всю документацию передали в Брянск, посчитав, что лучше чем БАЗ с этим не справится никто. Немалую роль в этом решении сыграла характеристика завода. Еще бы, ведь производственные корпуса занимали площадь 75 га.

В 1989 г. на заводе в Брянске начали подготовку к производству фургона. Конструкцию ульяновцев подвергли доработке, внесли многочисленные изменения, в результате которых появилось много новых узлов и агрегатов, используемых в автомобилях УАЗ. Опытный образец фургона под маркой Брянского автозавода (БАЗ-3778) впервые дебютировал на московской выставке «Автоиндустрия-92». Автомобиль имел совершенно новый внешний вид, который придали ему пла-



Фото И.Левченко



стиковая выпуклая облицовка радиатора и круглые фары. Планировалось выпускать 40–50 тыс. таких автомобилей в год. Но обещания правительства в виде кредитов на закупку нового современного оборудования выполнены не были. За все время производства автомобиля было выпущено всего несколько сотен штук в двух модификациях: короткобазный фур-



гон **BAZ-3782D** с высокой крышей и односторонней ошиновкой и точно такой же, но с «низкой» крышей – **BAZ-3783D**. Кузов обоих автомобилей несущий.

Последняя модификация более все-

позволяющих вести борьбу с огнем в небольших помещениях, главным образом в квартирах, настоятельно требовало их появления. Одним из первых предприятий, отреагировавших на отсутствие подобной техники, стал Жуковский машиностроительный завод, специалистами которого в кратчайшие сроки было разработано целое семейство таких машин. Как и следовало ожидать, автомобиль быстрого реагирования, получивший название **АБР-4**, стал наиболее интересной моделью завода и в 1995 г. впервые выехал из заводских ворот.

Автомобиль быстрого реагирования **АБР-4** создан на базе фургона **BAZ-3773D**. Двигатель на автомобиле – ульяновский, специально модифицированный для БАЗа. Коробка передач, передняя подвеска и задний мост – «родные» брянские. Двигатель развивал мощность 92 л.с. и разгонял автомобиль до максимальной скорости 100 км/ч. Средний расход бен-

зина А-76 составил 17 л на 100 км пробега. Автомобиль имеет просторный кузов и двухместную кабину, что позволяет разместить достаточно большое количество пожарно-технического инвентаря и вооружения. Привыкшие к сборке военных автомобилей брянские автостроители совсем не позаботились о качестве исполнения интерьерера. То, с какой «любовью» сделана панель приборов, повергает всех в изумление. Головки винтов-саморезов во многих местах «украшают» и без того неровную панель приборов, имеющую огромные щели.

Боевой расчет автомобиля размещается в кабине на сиденьях, расположенных в два ряда. Небольшая емкость с водой, насос высокого давления малой производительности и рукавная катушка, на которой намотано почти 40 м рукавов, также находятся в кузове **АБР-4**.

При помощи перечисленного пожарного оборудования бойцы в считанные минуты могли локализовать возгорание в любой квартире еще до прибытия основных сил на стандартных и повсеместно распространенных АЦ-40(130)-63Б.

На крыше автомобиля кроме прожекторов и блока с проблесковыми маячками на специальных кронштейнах расположена лестница-штурмовка, позволяющая проникать в квартиры верхних этажей снаружи здания.

Тяжелое финансовое положение в стране не позволило Жуковскому машиностроительному заводу развернуть выпуск этих автомобилей, так необходимых городским пожарным частям. **АБРы** делали исключительно по предварительным заказам. Выпущенные в количестве всего нескольких штук они в основном «осели» в столице.

Модели автомобилей **BAZ-3783D** (в том числе и **АБР-4**) выпускает Украинская фирма «ALF». Кузов модели – металлический (медная «корка» получена методом гальванопластики), днище и другие детали – из смолы.



Фото фирмы «ALF»

го пользовалась спросом. На ее базе были созданы автомобиль скорой медицинской помощи, милицейский и инкассаторский фургоны.

Привлек этот автомобиль внимание и противопожарной службы. Отсутствие оперативных пожарных автомобилей,



Фото фирмы «ALF»

Чертежи выполнил Александр Говоруха



БАЗ 3782Д

2552

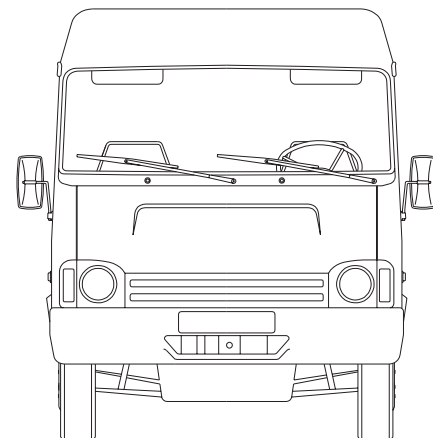
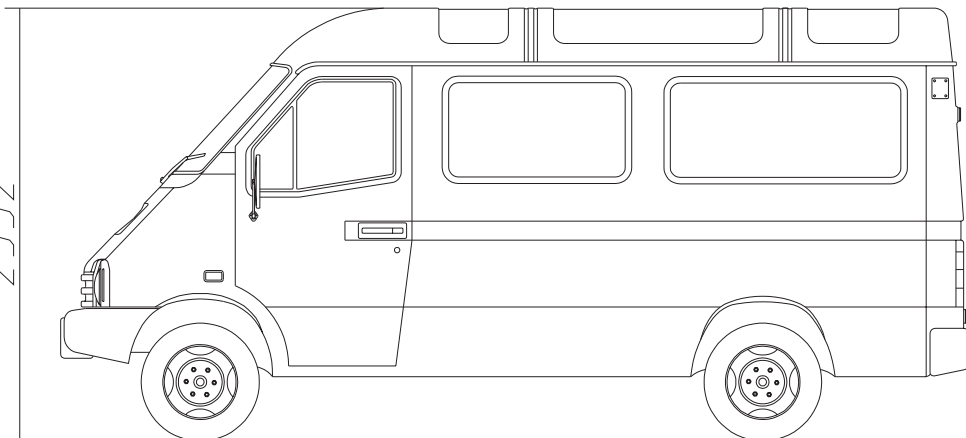

1757

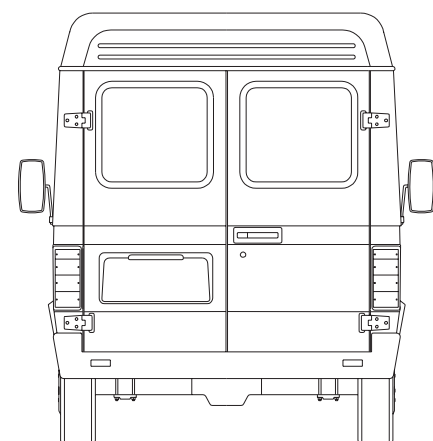
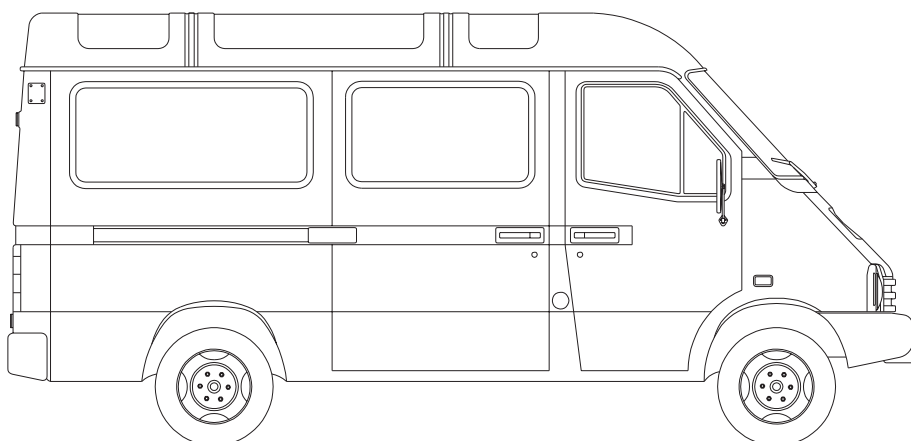

3200

1754

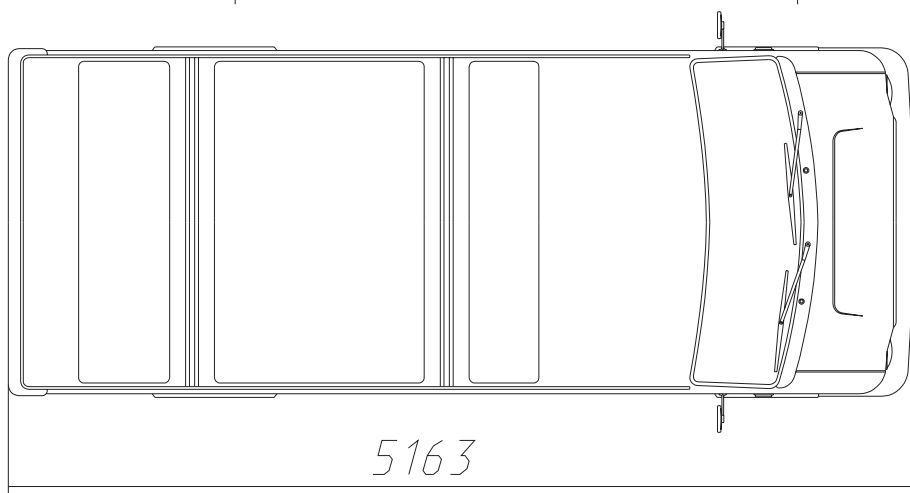

5163

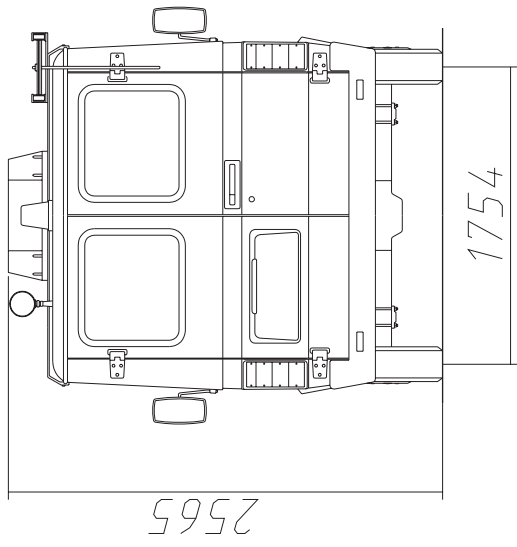

Автомобиль быстрого реагирования АБР-4
на базе БАЗ-3783Д

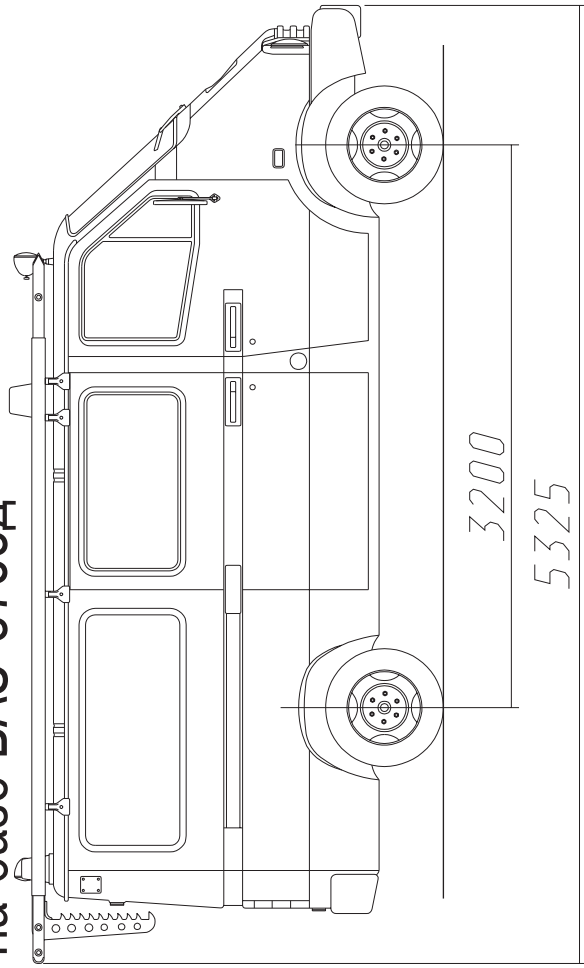
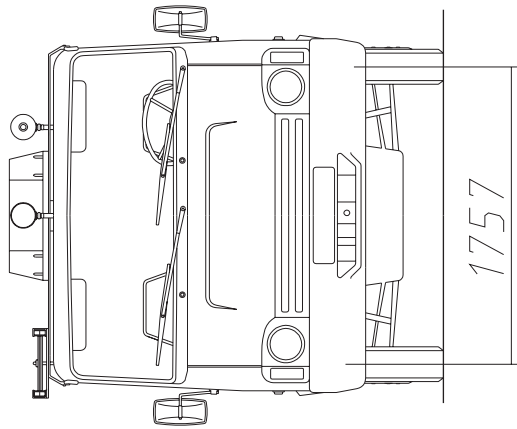
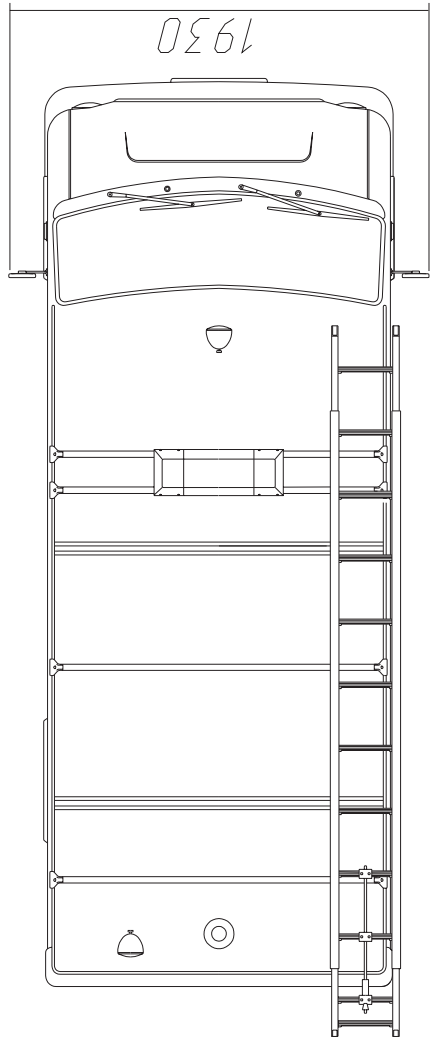

ЗАВОДСКИЕ МОДЕЛИ АВТОМОБИЛЯ ГАЗ-А

Дмитрий КОНДАКОВ,
Москва



Модельный ряд автомобилей ГАЗ-А, выпускаемых для коллекционеров достаточно невелик, но любопытен с точки зрения различных конструктивных особенностей, свойственных моделям разных лет. В этой статье мы попробуем их рассмотреть.

Модель автомобиля ГАЗ-А в масштабе 1:50 изготавливалась Россошанским заводом технологической оснастки из цветной пластмассы и стоила 1 руб. 20 коп. (в Советское время). К её недостаткам можно отнести слишком толстые стенки и масштаб, но так как саратовская модель появилась позже, то долгое время этот автомобильчик был единственной моделью, представляющей машины данного поколения советского автомобилестроения.

Модель автомобиля ГАЗ-А в масштабе 1:43 производства саратовского завода «Тантал» имела металлические кузов и крылья, полностью никелированную фурнитуру (металлизация) и лобовое стекло с имитированным «дворником». Модели первых выпусков отличались интересной особенностью: в передние фары были вставлены стёклышки, а передний бампер был проточен, как у настоящего авто-



мобиля. Позднее крылья стали изготавливать из пластмассы, качество металлизации становилось всё хуже и хуже.

Модель автомобиля ГАЗ-А в масштабе 1:43 со сложенным тентом имела пластмассовые крылья, металлизация фурнитуры могла быть, а могла и отсутствовать.

Аналогом предыдущей стала модель автомобиля ГАЗ-А в масштабе 1:43 с ящиками на подножках. Сегодня она относится к числу раритетов.

Модель пожарной линейки на базе ГАЗ-А в масштабе 1:43, изготовленная предположительно мастерской Васильева из Саратова, имела множество оригинальных конструктивных особенностей: новую заднюю часть и лобовое стекло немного изменённой формы с креплениями для лестницы без стекла, крылья чаще всего пластмассовые, фурнитура без металлизации, хотя встречались экземпляры моделей с железными крыльями и металлизиро-

ванными деталями, собранные, вероятно, с использованием «старых моделей».

Модель пожарной насосной станции на базе ГАЗ-А в масштабе 1:43, изготовленная предположительно также мастерской Васильева из Саратова, аналогична предыдущей, но вместо скамеек для боевого расчёта в ней установлен насос и цистерна, а сзади в отличие от «линейки» находится не катушка, а ящик.

Ну вот в целом и все модели ГАЗ-А выпускаемые серийно, предлагаемые отечественными производителями. Есть ещё модели ручного изготовления, такие, как ГАЗ-4, Аремкуз и другие, но это тема для другой статьи.



УВЛЕЧЕННЫЙ «МОСКВИЧАМИ»

Люциус СУСЛАВИЧЮС,
Вильнюс (Литва)



риканец» – так ласково называет Дитер Шуман свой «Москвич». Почему? Да из-за обилия хрома и общих форм кузова. Для водителя-профессионала, три десятка лет водившего автопоезда Mercedes-Benz, никаких тайн в «Москвиче» нет. Вот поэтому он и предпочитает «Москвич» современным автомобилям.

манитарными грузами. Есть и несколько моделей-конверсий. Мечта немецкого владельца лучшего в Германии автомобиля «Москвич» (этот титул он получил во время слета советских автомобилей летом 2000 года в восточной Германии) – иметь в коллекции все модели «Москвичей». Возможно, кто-то из читателей «Автомобильного моделизма» хотел бы помочь Дитеру Шуману в этом, завязав контакт с коллекционером моделей из Везеля. Его адрес есть в редакции.

Вы наверняка мне не поверите, если я напишу, что в западной части Германии, в городе Везель, живет человек, который с 1956 года ездит только на «Москвичах». Имея возможность купить и «Фольксваген», и «Опель», и «Форд», да любую европейскую машину, он всю жизнь верен советской марке. Начинал он на «402-м», потом был «407-й», «403-й», «408-й», несколько «412-х» – и московской и киевской сборки. Сейчас у него Москвич-412 московской сборки выпуска 1974 г. «Мой маленький аме-

но я не совсем прав, утверждая, что у Дитера всего один «Москвич». Их вообще-то у него около полусотни, но ... в масштабе 1:43. Конечно, 95% его коллекции – это заводские модели купленные в Германии или в Литве, куда он часто ездил с гу-

манитарными грузами. Есть и несколько моделей-конверсий. Мечта немецкого владельца лучшего в Германии автомобиля «Москвич» (этот титул он получил во время слета советских автомобилей летом 2000 года в восточной Германии) – иметь в коллекции все модели «Москвичей». Возможно, кто-то из читателей «Автомобильного моделизма» хотел бы помочь Дитеру Шуману в этом, завязав контакт с коллекционером моделей из Везеля. Его адрес есть в редакции.



ЗИС-12
06272 ЛОМО-АВМ (№ 020)
ЗИС-12, truck
Manufactured by LOMO-AVM # 020



ЗИС-12
06440 МиниКлассик (2001)
ЗИС-12, truck
Manufactured by MiniClassik



ЗИС-12
06437 МиниКлассик (2001)
ЗИС-12, truck
Manufactured by MiniClassik



Проекторная станция ЗИС-14 на базе ЗИС-12
01984 ЛОМО-АВМ (№ 330)
ЗИС-14, searchlight
Manufactured by LOMO-AVM # 330



УАЗ-452В, микроавтобус
01243 с антенной – Тантал
УАЗ-453V, minibus
Manufactured by Tantal



УАЗ-452В, микроавтобус
00768 без антенны – Тантал
УАЗ-453V, minibus
Manufactured by Tantal



УАЗ-452В, микроавтобус
04194 полированный – Тантал
УАЗ-453V, minibus
Manufactured by Tantal



УАЗ-452В, микроавтобус
05431 двери не открываются (металл) –
Тантал (2001 г)
УАЗ-453V, minibus
Manufactured by Tantal





UAZ-452B, микроавтобус
05573 пассажироа – Тангал (2001 г.)
UAZ-452V minibus
Manufactured by Tantal



UAZ-452B, микроавтобус
05574 МИЛИЦИЯ 02 АДЧ – Тангал (2001 г.)
UAZ-452V minibus МИЛИЦИЯ 02 АДЧ
Manufactured by Tantal



UAZ-452B, микроавтобус
02436 ПОСОХОТИНСПЕЦИЯ – Тангал
UAZ-452V minibus STATE HUNT INSPECTION
Manufactured by Tantal

UAZ-452B, микроавтобус
02803 ООН – Тангал
UAZ-452V minibus UN
Manufactured by Tantal



ЗИС-12 со спаренным пулемётом
06344 ЛОМО-АВМ (№ 339)
ZIS-12 with
Manufactured by LOMO-AVM (# 339)



ЗИС-12 для ремонта контактных сетей
06271 ЛОМО-АВМ (№ 186)
ZIS-12 wrecker
Manufactured by LOMO-AVM (# 186)



ЗИС-12 лесовоз
06274 ЛОМО-АВМ (№ 145)
ZIS-12 log carrier
Manufactured by LOMO-AVM (# 145)



ЗИС-12 лесовоз
00477 ЛОМО-АВМ (№ 146)
ZIS-12 log carrier
Manufactured by LOMO-AVM (# 146)

РАФ-10Д «Фестиваль»
 04533 МАРШРУТНОЕ ТАКСИ –
 Вектор-модель
 РАФ-10Д «Festival», route taxi
 Manufactured by Vector-models
 Фото Вектор-модельс



РАФ-10Е «Фестиваль»
 04534 люкс – Вектор-модельс
 РАФ-10Е «Festival», lux minibus
 Manufactured by Vector-models
 Фото Вектор-модельс



РАФ-10Е «Фестиваль»
 04532 люкс – Вектор-модельс
 РАФ-10Е «Festival», lux minibus
 Manufactured by Vector-models
 Фото Вектор-модельс



РАФ-10К, фургон цельнометаллический
 04535 Вектор-модельс
 РАФ-10К, panel van
 Manufactured by Vector-models
 Фото Вектор-модельс



Москвич-403
 01239 двери открываются – Тантал (№ А7)
 Moskvitch-403, sedan
 Manufactured by Tantal



Москвич-403
 03185 двери ут. открываются, с багажником –
 Тантал
 Moskvitch-403, sedan with luggage rack
 Manufactured by Tantal



Москвич-403
 03264 двери не открываются, такси – Тантал
 Moskvitch-402, sedan taxi
 Manufactured by Tantal



Москвич-403
 03264 двери не открываются, пожарный ВДПО –
 Тантал (2000 г.)
 Moskvitch-402, fire sedan
 Manufactured by Tantal



Москваич-403
04166 МИЛШИЦА – Таняга (2000 г.)
Moskvičič-403, sedan МЛШЦІА
Manufactured by Таняга



Москваич-424, универсал
00214 Хобби
Moskvičič-424, station wagon
Conversion by Ноббі
Фото Аксёбрач



Москваич-424, универсал
01009 Колопаллія
Moskvičič-424, station wagon
Conversion by Колопаллія



Москваич-424, универсал
02164 Скайлі
Moskvičič-424, station wagon
Conversion by Scale



РАФ-977Д «Латвия»
00615 Вектор-моделе
РАФ-977Д, minibus
Manufactured by Vector-models
Фото Юліянон



РАФ-977Д «Латвия»
00616 маршрутуное такси –
Вектор-моделе
РАФ-977Д, route taxi
Manufactured by Vector-models
Фото Юліянон



РАФ-977Е «Латвия»
04531 люкс – Вектор-моделе
РАФ-977Е, minibus lux
Manufactured by Vector-models
Фото Вектор-моделе



РАФ-977И «Латвия»
04537 санітарняй – Вектор-моделе
РАФ-977И, ambulance minibus
Manufactured by Vector-models
Фото Вектор-моделе



АВТОТРАНСПОРТ «ЖЕМЧУЖНОЙ ГАВАНИ»

Валерий ХАБАРОВ,
Санкт-Петербург
Фото моделей автора



«Утром 7 декабря 1941 г. самолёты японских ВВС совершают неожиданное и стремительное нападение на военно-морскую базу Пёрл Харбор, Гавайи. Тихоокеанский флот США был почти полностью уничтожен...».

У миллионов российских граждан сразу после этих строк возникают перед глазами апокалипсические кадры из шумевшего голливудского блокбастера «Pearl Harbor». Новый фильм подхлестнул интерес простых людей к истории Второй Мировой войны, и сейчас любой человек может что-то сказать о Пёрл Харбор. Вы спросите: «Причём здесь Пёрл Харбор, а тем более голливудские фильмы? Какое отношение они имеют к тематике журнала и к масштабным моделям?» Как ни странно, прямое, правда, лишь только к некоторым моделям.

В 1991 г., к 50-летию трагедии на американской морской базе Пёрл Харбор, английская фирма «Lledo» выпустила ограниченным тиражом 12,5 тыс. экз. юбилейные наборы из трёх моделей. Каждый набор имел индивидуальный номер и сертификат, опечатанный на специальной бумаге. В набор вошли модели типичных для начала Второй Мировой войны американских армейских автомобилей: аэродромный топливозаправщик, тентованный грузовик на шасси Mack VJ 1927 г. и легковой Chevrolet JA Panel Van 1939 г.

Все модели, к сожалению, выполнены в несколько упрощенном виде. За основу были взяты модели серии «Days Gone», или по русски – «Минувшие Дни». У моделей отсутствует имитация стекол,

черта всех ранних моделей серии «Days Gone». Сходство моделей с прототипами несколько условно. Помимо высокого качества изготовления у набора фирмы «Lledo» есть ещё одно несомненное достоинство – модели имеют чёткую историческую привязку

к событиям декабря 1941 г.: окраска моделей и тамповка отличительных знаков и эмблем соответствует принятой на Гавайях в то время.

Тентованный грузовик и топливозаправщик, представленные в наборе «Lledo», изготавливались на шасси Mack VJ образца 1927 г., которое вместе с шасси ВВ пришло в 1927 г. на смену модели Mack AC.

Mack VJ и ВВ были очень прогрессивными моделями грузовиков конца двадцатых годов прошлого века. Недаром эти



Ford Model 78 и его модель

Andrey Bogomolov, <http://www.autogallery.org.ru>

ВВ превысило 15 тыс. шт. Это весьма достойные цифры для промышленности тех времен.

Модели автомобилей Mack VJ выполнены в 64-м масштабе и на свой прототип похожи весьма отдаленно. Обе модели имеют серую окраску и тамповку Военно-Морского корпуса США, расквартированного на Гавайях. Хотя Военно-Морской корпус США имел собственный зеленый отличительный цвет для окраски своих транспортных средств, многие грузовики парка снабжения были окрашены в серый цвет, принятый для кораблей морского Тихоокеанского Флота США. Грузовики Mack VJ ис-



примитивно выполнена светотехника, конструктивно они очень просты. Это характерная



машины выпускались компанией Mack вплоть до 1941 г. К концу своего производства общее число выпущенных автомобилей Mack VJ и

Модели автомобиля Mack



Mack (1927)





Willis MB

пользовались батальонами морской пехоты, морской артиллерией, инженерными батальонами, командами обеспечения и военно-морским патрулем Флота США. Модель



Модель Willis MB

грузовика Mack имеет маркировку и опознавательные знаки Военно-Морского корпуса Тихоокеанского Флота США. Топливозаправщик несёт маркировку военно-морского аэродрома на Гавайях. Достоверно подтверждённых фактов использования топливозаправщиков Mack VJ на базе Пёрл Харбор нет, но он мог использоваться в декабре 1941 г. на военно-морском аэродроме США Luke Field (остров Oahu).

Модель служебного автомобиля «Бюро Аэронавтики» военно-морской авиабазы Пёрл Харбор выполнена в отличие от грузовиков в масштабе 1:43. Прототипом модели послужил легковой автомобиль Chevrolet JA Panel Van 1939 г.

Всего автомобилей Chevrolet JA в различных модификациях было выпущено 386 656 шт. Panel Van, или по-нашему фургончик на базе Chevrolet JA использовался не только в армии США, но и как коммерческий автомобиль для перевозок малых партий груза. Изготовленная фирмой «Lledo» модель имеет тамповку сервисного автомобиля управления «Бюро Аэронавтики» на Гавайях.

Спустя 10 лет после выпуска набора фирмы «Lledo» по «горячим следам» голливудского боевика «Pearl Harbor» американская компания «Playing Mantis» решила также «прикоснуться» к событиям далёкого декабря 1941 г. Под своей торго-

вой маркой «Johnny Lightning®» она выпустила серию из шести моделей, названную «Pearl Harbor – Day Of Infamy». Дословно название серии можно перевести как «Пёрл Харбор – День Позора». Се-

рия состоит из пяти моделей в масштабе 1:64 и одной – в масштабе 1:87.

Модели «Johnny Lightning» отличаются очень высокой степенью детализировки, характерной только для 43-го масштаба,

LLEDO: THE DAYS GONE AND VANGUARDS

Сегодня «Lledo» – это самая большая фирма, производящая автомобили непосредственно в Великобритании. Компания, в штате которой всего 300 сотрудников, ежегодно выпускает более чем 6 млн. моделей.

Истоки «Lledo» восходят ещё к 1947 г., когда бывшие военнослужащие Великобритании **Джек Оделл** и **Лесли Смит** объединили свои военные пособия и на эти деньги основали компанию «Lesney Productions», которая в 1949 г. выпустила свои первые модели – несколько игрушек «Die-Cast». Но только в 1953 г. после ошеломительного успеха модели коронационного автобуса Королевы Элизаветы II (было продано более миллиона экземпляров) Джек Оделл и Лесли Смит решили всерьёз завоевать рынок масштабных моделей. Так родилась торговая марка «Matchbox».



Джек Оделл

Всё это время фирма «Lesney Productions» имела феноменальный успех. Её продукция с торговой маркой «Matchbox» продавалась в огромном количестве. Но в 1973 г. Джек Оделл на пике славы уходит из компании.

В 1982 г. торговая марка «Matchbox» была куплена компанией из Гонконга, и все производство масштабных моделей постепенно перемещается за границу с последующим закрытием заводов в Великобритании.

Именно в это время и начинается история фирмы «Lledo». Джек Оделл и Берт Расселл, коллега Джека из «Matchbox», создают новую компанию для производства масштабных моделей, которую они назвали «Lledo». Название «Lledo» возникло из армейского позывного Джека Оделла, который он использовал во время Второй Мировой войны в Африке. Чтобы не забыть свой позывной, Джек образовал его из своей фамилии, прочитанной наоборот.

Летом 1982 г. Джек и Берт Расселл выкупили часть форм из ассортимента «Matchbox» и приступили к подготовке выпуска первых шести моделей, которые стали известными как серия моделей «Days Gone». Новые модели отражали ностальгию Джека по транспорту начала столетия. Пять из них были конные повозки, а шестая модель – ранней версии фургона модели «T» фирмы «Ford».

Первые промышленные поставки моделей «Days Gone» относятся к апрелю 1983 г. А к концу 1992 г. ассортимент «Days Gone» составлял уже не менее пятидесяти семи различных моделей. Весь модельный ряд был основан на транспортных средствах, выпускавшихся с начала 1920-х годов и заканчивался концом 1930-х. Модели серии «Days Gone» не имели четкой градации масштабов и выполнены весьма упрощенно. При их выпуске фирма «Lledo» следовала давней традиции «Lesney Productions» подгонять масштаб модели под упаковку.

В 1993 г. увидел свет ряд новых моделей фирмы «Lledo». Это была серия «Vanguards», в которой Оделл решил выпустить модели классических автомобилей 1950-х и 1960-х годов. В отличие от моделей серии «Days Gone» модели «Vanguards» имели четко выраженный масштаб 1:43 и отличались великолепной детализировкой. Первой моделью в этой серии был автомобиль Morris Minor 1960 г.

К марту 1996 г. ассортимент моделей серии «Vanguards» полностью сложился. Он был основан на легковых автомобилях начала 1950–1960-х годов в масштабе 1:43, а также на моделях больших коммерческих грузовиков в масштабе 1:64. Этот новый диапазон моделей с энтузиазмом был принят серьезными коллекционерами, нашёл новую аудиторию, желающую приобрести качественные и точные масштабные модели по приемлемой цене, сделанные в Англии.

В конце марта 1996 г. компания «Lledo» была куплена промышленной группой HCG. В связи с этим управляющий «Lledo» Берт Расселл в декабре 1996 г. ушел из компании. Новым управляющим в январе 1997 г. стал Ричард Селл, а Джек Оделл отошел от руководства и остался пожизненным президентом компании.

С 1999 г., после объединения «Lledo» с торговой маркой «Corgi», часть моделей из ряда «Days Gone» стала выходить под маркой «Corgi», а часть моделей «Corgi» вошла в ассортимент Lledo «Days Gone».

Подробнее ознакомиться с продукцией фирмы «Lledo» можно на ее корпоративном сайте <http://www.lledo.com>.

Автор выражает свою глубокую признательность г-ну Т्रेसи Гарднер (Tracy Gardner, Lledo UK) за помощь, оказанную при написании статьи.

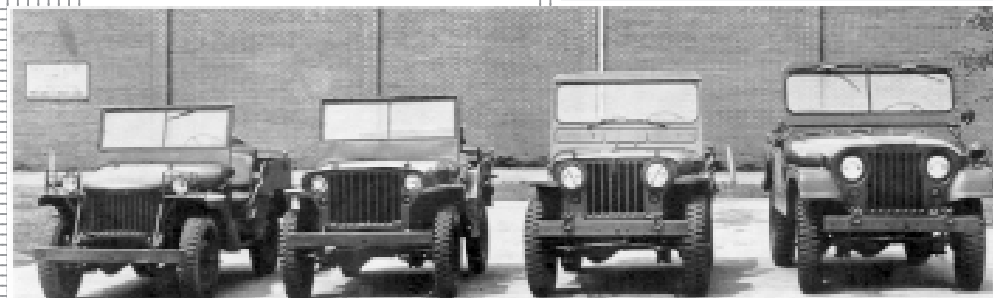

Гамма армейских джипов Willys 40–50-х годов. Снимок справа: первый прототип Willys Quad Original Pilot Model 1940 года, который выгрозил консулу правительства США, сидящий MB и посвященные модели M-38 (1960) и M-38 A1 (1965)

хотя до уровня немецких моделей фирмы «Minichamps» им, конечно, далеко. Тамповка на моделях серии «Pearl Harbor – Day Of Infamy» выполнена на высочайшем уровне (можно разглядеть даже мельчайшие надписи). Характерной чертой моделей «Johnny Lightning» является открывающийся капот, имитация двигате-



Chevrolet JA Panel Van (1939) и его модель



ля и прочего убранства моторного отсека автомобиля.

Серия «Pearl Harbor – Day Of Infamy» состоит из следующих моделей:

1. Ford coupe Series 78 Standard 1937 года – разъездной автомобиль военно-

1940 года (фото на 1-й стр. обложки) – служебный автомобиль военно-морского аэродрома Wheeler Field;

3. Dodge T214 WC54 1942 года – санитарный автомобиль

ИСТОРИЯ «JOHNNY LIGHTNING»



Несмотря на то, что «Playing Mantis®» – довольно молодая американская компания, сегодня она считается крупнейшим производителем моделей в масштабе 1:64 в США. Кроме основного для «Johnny Lightning» («Джонни Лайтнинг») 64-го масштаба «Playing Mantis» производит ряд моделей в масштабе 1:43. Основатель компании Том Лоу при выборе своего будущего бизнеса исходил из любви к масштабным моделям и мечты своего детства о собственной игрушечной компании. Название «Playing Mantis» – тоже родом из детства Тома Лоу. Ребёнком он очень любил ловить кузнечиков и играть с ними. Так, играющий кузнечик стал эмблемой компании, история рождения которой представляет определённый интерес. В 1993 г. Том искал рыночную нишу для только что организованной «Playing Mantis». Однажды в полдень, находясь в доме у своего друга, Том листал журнал для коллекционеров масштабных моделей «Toy Shop» и был весьма удивлен высоким ценам на модели автомобилей 1960-х и начала 1970-х годов выпуска. В тот момент он и решает начать серьезно коллекционировать модели автомобилей, многие из которых он еще помнил по своему детству. Когда Том Лоу приобрел ряд моделей автомобилей у торгового агента на Востоке США, внутри коробки с разными моделями он обнаружил 20 автомобилей «Johnny Lightning». Как коллекционер Лоу был очень удивлен тому, что он никогда не видел моделей «Johnny Lightning» на полках магазинов. Проведя небольшое расследование, Том выяснил, что модели «Johnny Lightning» выпускались старой компанией игрушек «Torper». Предпринимательские инстинкты Тома взвыли, когда он узнал, что «Torper» обанкротилась в 1971 г. и марка «Johnny Lightning» давно забыта. Том выкупил лицензию на торговую марку и на выпуск старых моделей «Johnny Lightning». Это событие стало началом возрождения старой марки «Johnny Lightning». Летом 1993 г. Том Лоу приобрел необходимое оборудование для производства первой серии моделей. Он отправил в Гонконг восемь первых антикварных автомобилей «Johnny Lightning», чтобы изготовить на основе старых технологий новые формы для производства машин. Уже в январе 1994 г. «Playing Mantis» выпустила первую серию моделей под именем «Johnny Lightning», включала в себя восемь автомобилей, первоначально производившихся фирмой «Torper» в 1960-х годах. Эта серия имела большой успех. Не теряя темпов, «Playing Mantis» продолжила выпуск новых моделей, запустив в производство серию «Модели классических спортивных автомобилей США». К этому времени появляется целое новое поколение коллекционеров-поклонников «Johnny Lightning». В 1996 г. «Playing Mantis» уже не уступает самым крупным производителям масштабных моделей. К концу 1997 г. она была единственной компанией в мире, способной ежегодно выпускать 74 новые модели. В настоящее время, всего только за 6 лет своего существования, «Playing Mantis» имеет один из самых больших ассортиментов моделей в масштабе 1:64. Это более чем 450 новых моделей! «Johnny Lightning» находится на четвертом месте в мире по производству масштабных моделей автомобилей. Своим успехом компания прежде всего обязана тому, что ею руководит страстный коллекционер, внимательно прислушивающийся к критике и пожеланиям своих коллег-моделистов.

К сожалению у нас в России марка «Johnny Lightning» совсем не известна, купить её модели у нас невозможно.

бил Тихоокеанского флота США, с поднятым верхом;

5. Willy's Jeep MB 1941 года – автомобиль Берегового патруля;

6. GMC CCKW 6x6 1941 года – бортовой грузовик для перевозки личного состава Военно-Морского корпуса США.

Модели «жемчужной» серии по окраске можно разделить на две части: защитную (Военно-Морской корпус США) и серую (Тихоокеанский флот США).

На мой взгляд, самая удачная модель этой серии – грузовой автомобиль GMC CCKW 6x6 с мягкой тентованной кабиной. Разработанный в США в 1940 г. компанией «Дженерал Моторс» 2,5-тонный грузовик GMC 352/353 2,5 «Джимми» 6x6, известный как «workhorse» («рабочая лошадка») американской армии, имел наименование «CCKW 6X6» по армейской



Willis MB

2. Ford V8 Series 01A V8/85 Pick-up морского аэродрома Hickam Field;

4. Willy's Jeep MB 1941 года - автомо-



ГМС ССКВ 6х6 и его модель



спецификации США. Этот «тяжёлый» 3-осный автомобиль был самым большим грузовиком, который производился поточно на сборочных линиях в 40-х годах прошлого века. С 1941 по 1945 гг. было выпущено более 562 750 грузовиков, многие из которых ещё на ходу. Их и сегодня можно встретить в различных уголках земного шара. Всего же компанией «Дженерал Моторс» было произведено более 650 тыс. 2,5-тонных грузовиков на базе 352-го и 353-го шасси.

GMC CCKW 6x6 – единственная модель в серии «Pearl Harbor – Day Of Infamy», выполненная в масштабе 1:87.

Масштабная копия санитарного Dodge несколько выпала из временных рамок событий декабря 1941 г. Санитарный автомобиль WC54 на базе Dodge T214 начал выпускаться уже в разгар Второй

Мировой войны с 1942 г. Всего же он простоял на конвейере два года (до 1944 г.). Подробней ознакомиться с этим интересным автомобилем и его модификациями (очень Вам рекомендую) Вы можете на сайте Андрея Богомолова (<http://www.autogallery.org.ru>.)

Описывать Willy's MB нашему читателю не стоит. Он очень хорошо известен в нашей стране, так как поставлялся в Советский Союз по Lend Lease в 1944 г. Их можно встретить и сегодня на дорогах России. Всего за время Второй Мировой войны было выпущено 693 тыс. Willy's MB образца 1941 г. В 1950 г. на смену «ветерану» пришел Willy's M-38, а в 1955 г. – Willy's M-38A1. Что касается моделей Willy's от «Johnny Lightning», то в глаза бросается очень высокая копияность модели реального автомобиля.

Модели «Фордов» по технологии изготовления и некоторой грубости форм выпадают из общего ряда моделей серии «Pearl Harbor – Day Of Infamy». Это связано с историей возникновения фирмы

«Playing Mantis» и торговой марки «Johnny Lightning». Основу «фордов» в «жемчужном» варианте исполнения составляют старые модели фирмы «Torper», которой до ее банкротства в 1971 г. принадлежала торговая марка «Johnny Lightning». Эти модели выпускались в 60-е годы XX в., и для технологии тех лет их качество было превосходным. Фирма «Playing Mantis» в 1993–1994 гг. изготовила в Гонконге новые формы по старым моделям фирмы «Torper», оставив внешний вид моделей и их конструкцию без изменений.

На этом хотелось бы и закончить. Все описанные модели представляют собой маленькую законченную коллекцию, посвящённую событиям декабря 1941 г. Наши моделисты могут покориться при этих словах: «Тоже мне коллекция!» (разномасштабные коллекции не в традиции русских моделистов, а всё, что меньше 43-го масштаба в России за модель не считается). Хотя, ради справедливости, хочу заметить, что, например, российская армия поклонников 87-го «железнодорожного» масштаба расширяется и растёт. Уже есть целые домашние автопарки в Н0-масштабе.

Я думаю, что в моей маленькой статье могут найтись недочеты (где их не бывает!), и поэтому буду рад замечаниям и дополнениям, присланным на мой электронный почтовый ящик:

hobby@wcharter.spb.ru

В заключение мне хотелось бы поблагодарить за предоставленные фотографии: Андрея Богомолова и его друга Яна Шатану (Jan Szatan) из Польши (<http://www.autogallery.org.ru>), Джима Диаза (Jim Diaz) из США (<http://www.1939chevy.com/>) и Шведский клуб любителей военной автостарины «MFHF Sweden» (<http://www.autosite.se/MFHF/>).

Рекомендую посетить официальные сайты фирм «Lledo» (<http://www.lledo.com/>) и «Playing Mantis» (<http://www.playingmantis.com>) <http://www.playingmantis.com/jl/index.php>.)



Модель санитарного автомобиля WC54 на базе Dodge T214



Санитарный автомобиль WC54 на базе Dodge T214

MFHF Sweden

РЖАВЫЕ И БИТЫЕ

Люциус СУСЛАВИЧЮС,
Вильнюс (Литва)

С ростом числа блестящих и переливающихся всеми цветами радуги моделей автомобилей в витринах магазинов многим коллекционерам рано или поздно приходит в голову мысль: «А что же дальше?» Ещё десяток-другой новых моделей, таких же блестящих и просто откровенно скучных? Вот, скажем, железнодорожные моделисты – у них макеты с движущимися поездами, горящими семафорами... И начинает автомобилист строить свою первую диораму, чтобы воплотить в натуре воспоминание детства или ка-

ждый способен правильно нанести на модель, не говоря уже о более сложных работах. Да и как сделать вмятину на дверке металлической модели или помять капот?

Тем не менее во многих странах уже работают мастера, создающие с использованием моделей массового производства интереснейшие диорамы типа «Гараж» или «Ремонтная мастерская». Обычно берут модели в масштабе 1:24 или 1:18, имеющие хорошую детализацию и много подвижных частей (всё, что можно, открывается, кое-что вообще снимается, например, колёса или капот), окружают модели набором инструментов, запчастей, прочих деталей гаражного интерьера и даже подходящими по масштабу фигурками – и вот диорама рыночной стоимостью от нескольких сот до нескольких тысяч долларов готова, можете любоваться!

Но если есть спрос, незамедлительно появляется и предложение. Известная фирма «Ertl», выпускающая модель в масштабе 1:18, в этом году выпустила ограниченным тиражом серию моделей «Rough and Tumble» (что примерно можно перевести как «драчуны»). За основу серии были взяты модели американских «muscle cars» («мускулистых автомобилей») Ford Mustang (1965 г.), Dodge Charger R/T (1969 г.) и Buick GS (1968 г.) – двухдверных спортивного вида седанов, в натуре имевших мощные двигатели V8. Именно эти и похожие автомобили служат основой для разных «хот-родов» и самоделок спортивного характера. Молодые ребята разыскивают эти автомобили на свалках и своими силами их восстанавливают. Конечно же, в мастерские эти автомобили попадают со следами былых аварий, нередко с деталями от дру-

гих автомобилей, со ржавыми порогами и арками крыльев, облупившейся краской.

Точно такие модели, возьмём к примеру «мустанги», в нескольких вариантах предлагает «Ertl», только ржавые, со следами неоконченного ремонта и деталями от других автомобилей, с вырезанным под компрессор отверстием в капоте и другим, не «мустанговским» двигателем. Следы ремонта, вмятин и ржавчины выполнены очень аккуратно и со знанием дела, точно так, как бывает на настоящих автомобилях. Даже «резина» и та стёрта! Такую модель куда интереснее



«Мустанги»

кой-нибудь эпизод из понравившегося фильма, а то и вовсе свою фантазию. Так что диорамы могут быть самые разные как по теме, так и по объёму. Оставим это в стороне, для нас главное – модели автомобилей, используемых в этой самой диораме, которые в жизни не столь уж часто бывают новенькими и блестящими.

В процессе их эксплуатации остаются следы в виде потерявшей блеск краски, разных вмятин. Ремонт также оставляет свой «отпечаток» на машине. Самый простой вид «эксплуатационных следов» – это пыль и грязь, но и их далеко не

Ржавый «Мустанг» 1965 года



поставить в интерьер мастерской, не правда ли? В этом году «Ertl» выпустила 600 штук вот таких битых и ржавых моделей для определения спроса. Кстати, полностью ознакомиться с серией «Rough and Tumble» можно в Интернете (www.supercar1.com).

Уже появляются и более мелкие производители оборудования для таких мастерских в масштабе 1:18, да и 1:24, предлагающие наборы инструментов, старинные и современные подъёмники, другой инвентарь. Как говорится: «Все для моделистов».



Ржавый «Бьюик» в фирменной упаковке

«ГАЗонь» из Латвии

Продолжение, начало на 2-й стр. обложки

лу. Так, мне известны три цвета, в которые окрашивали автомобили ГАЗ-51А на заводе: серый, песочный и защитный (хаки). Все эти цвета можно встретить в ассортименте моделей. Шасси и колёса – черного цвета. Кроме того, выпускаются голубые и синие ГАЗ-52 с белыми или цветными облицовками радиатора и ГАЗ-51А (с синими кабинами как бы после ремонта в автокомбинатах). «Пожарник» выпускается красного цвета с белыми дверями и белыми полосами на кабине и кузове (тамповка). Модели упаковыва-

ются в прозрачные коробки с этикеткой, на которой указан артикул (номер по каталогу, которого пока еще нет).

Почти всю гамму выпускаемых моделей можно приобрести только в Санкт-Петербурге или Москве. В других городах бывшего СССР приобрести модели практически невозможно. Цена с «накрутками» около 8–10 долл. США, за исключением пожарного АЦУ-30(53А) как более дорогого в производстве. В настоящее время примерно 70% моделей реализуется на Западе, остальные – на территории бывшего Советского Союза. Производителям хотелось бы кардинально изменить ситуацию. Все-таки для Запада – это

чужая машина, которую мало кто видел «живьём», а на наших улицах нет-нет, да и мелькнёт то ГАЗ-51, то ГАЗ-52. К тому же многим коллекционерам удалось на «ГАЗонах» и поработать.

Желающие поставить эти модели себе на полку могут обратиться к Олегу Косягину (107392, г. Москва, ул. Халтуринская, д. 12, корп. 1, кв. 59), а оптовых покупателей просим связываться по электронной почте (e-mail: aigarsklavins@yahoo.com).

P.S. Все марки автомобилей указаны по «Краткому автомобильному справочнику НИИАТ». – М.: Транспорт, 1979 г.

Здравствуйте, уважаемая редакция!

Мне хотелось бы дополнить статью А. Бармасова об отечественных изготовителях моделей некоторыми данными по ремейкам и внести в связи с этим некоторые уточнения.

К перечисленным в статье (№ 4/2000) моделям, которые выпускал тбилисский завод игрушек объединения «Сихарули», необходимо добавить модель, выпущенную в металле, под названием *Silhouette* (ремейк Mebetoys/Mattel № 6616) в масштабе 1:43. Это копия автомобиля, имеющего оригинальный внешний вид, *Silhouette GS 70* английской фирмы «Silhouette Cars LTD» (1970–1972), построенного в 1970 г. в единственном экземпляре на агрегатах автомобиля Volkswagen. У модели открывается застекленный колпак для доступа в двухместный салон. Модель *Alfa Romeo 2600 Sprint Bertone* этого же завода выпускалась в масштабе 1:41, а не в масштабе 1:43, как указано в статье.



Silhouette GS 70

К ремейкам (№ 7/2001), выпускавшимся Киевским экспериментально-механическим заводом игрушек им. Н.Ф. Ватутина, также следует добавить

ещё две модели-ремейки фирмы «Mebetoys», выполненные в металле. Это *Ferrari 330 P.4* (выпускалась под названием Ferrari P.4), номер по каталогу A27 и *De Tomaso Pantera* (выпускалась под названием Ford Pantera De Tomaso), номер по каталогу 6627. Модель *Ferrari 250 GT Berlinetta Lusso* также выпускалась не в масштабе 1:43, а в масштабе 1:41.



Ferrari 330 P.4



De Tomaso Pantera

Название ремейков (№ 4/2000, 7/2001) не всегда соответствовали названиям автомобилей, уменьшенными копиями которых они являлись. Так, модель *ISO Fidia*, выпускаемая заводом игрушек «Кругозор», называется почему-то *ISO Rivolta S4*, хотя это совершенно другой автомобиль. Пластмассовые модели под названиями *Volkswagen 1600 Familkar* и *Ghia V.280*, выпущенные Донецкой фабрикой игрушек, являются моделями-копиями автомобилей *Volkswagen Variant 1600* и *Chrysler Valiant V-280* с кузовом от Ghia соответственно. Модель, выпущенная под названием *FIAT-SIATA-1500* в Киеве, является копией автомобиля *SIATA TS*, выпускавшегося в Германии и созданного на базе четырёхдверного седана *FIAT 1500*. Есть и другие не-

большие расхождения.

Среди коллекционеров иногда можно услышать мнение о том, что ремейки, которые производились на территории бывшего Советского Союза, из-за своего низкого качества вряд ли можно считать достойными внимания. Позволю себе не согласиться, поскольку при желании, определённых навыках и относительно небольших материальных вложениях можно украсить любую коллекцию моделями-копиями уникальных автомобилей, в основном 60-х годов прошлого века, многие из которых выпускает не одна модельная фирма.

1. Encyclopedie complete de l'automobile de 1885 a nos jours, 1982

2. P. Hull, R. Slater, H. Schrader. Alfa Romeo: 9 Jahrzehnte italienische Automobilbaukunst, 1993

3. Суховский С. Чистая порода (об автомобилях De Tomaso). Журнал «Сигнал» № 9,10/2000

4. Автомодельные Internet-странички:

www.automobila.it/models.txt

www.personal.umich.edu/~kot/complete_list.txt

www.valiant.org/history.html

www.carsfromitaly.com/others/iso.html

В заключение хочу пожелать творческих успехов редакции в ее многотрудной работе по изданию, безусловно, полезного для коллекционеров журнала.

С уважением,
Олег Маковецкий
Ул. Гв. Широинцев, д. 22, кв. 162
г. Харьков
61120, Украина
OlegM_ua@yahoo.com

В данном разделе публикуются объявления частных лиц о приобретении, продаже (в нетоварных количествах) или обмене предметов коллекционирования.

БЕСПЛАТНО публикуются **ВСЕ** объявления, присланные на бланке, помещённом в журнале (или его ксерокопии).

Объём объявления не более 30 слов, включая адрес. Предлоги, союзы, буквенно-цифровые обозначения типа АМО-Ф-15, ЗИС-5, д. 3, кв. 33 считаются целым словом.

Редакция журнала оставляет за собой право на редактирование текста объявления, а также право отказа в опубликовании объявления, содержащего антиобщественные призывы, обвинения в адрес физических и юридических лиц, коммерческую рекламу.

За достоверность информации в объявлениях редакция ответственности не несёт.

Для уменьшения объёма объявления используйте следующие сокращения: ПП — почтовый перевод; САК — самоадресный конверт; К№ — номер по каталогу; М — масштаб; Ж — журнал; Б — брошюра; К — книга.

• Куплю или обменяю редкие коробки от моделей советских автомобилей. Гинтарас Йонушка. ул. Скроблу 31-21, ЛТ-2009, Вильнюс, Литва

БЛАНК ЧАСТНОГО ОБЪЯВЛЕНИЯ

(текст не более 30 слов, включая адрес):

Отметьте нужную рубрику:

- КУПЛЮ
- ПРОДАМ
- ОБМЕНЯЮ
- РАЗНОЕ

Почтовый адрес _____



V7-92 Magirus Sirius VOLL, пожарный (Vector-Models)



V6-33 Mercedes-Benz O.302-12R Duobus (Vector-Models)



V6-34 Mercedes-Benz O.302-10R Stadtbuss (Vector-Models)



Слева направо: Жуков, Сталин, Гитлер (МиниКлассик)



998 Ижорский броневик на шасси ЗИС-5 (ЛОМО-АВМ)



V2-37 ГАЗ-61-417 с прицепом (Vector-Models)



ЗИС-5В с 45-мм противотанковой пушкой (ЛОМО-АВМ)



882 ГАЗ-ААА с пулемётом 12,7 ДШК (ЛОМО-АВМ)



627 ЗИС-8. Автобус «Пожарная охрана» (ЛОМО-АВМ)



ЗИС-5 с надставными бортами (конверсия)



ЗИЛ-5301ТО/5301УА «Бычок» (Миниград)



997 Бронеавтомобиль БА-11 (ЛОМО-АВМ)



ЗИС-6 с надставными бортами (конверсия)



ПАРМ-2 на шасси ЗИС-6 с новой бортовой платформой и лопатой, выполненной отдельной деталью (МиниКлассик)



Радиостанция на шасси КамаЗ-4310 (конверсия, Санкт-Петербург)



ЗИС-6 с зенитной установкой ЗПУ-4М (МиниКлассик)



Эрзац-броневик на шасси ГАЗ-ААА (ЛОМО-АВМ)

ЛОКОТРАНС

e-mail: lokotrans@iskra.stavropol.ru
www.lokotrans.narod.ru

ИНФОРМАЦИОННЫЙ АЛЬМАНАХ ЛЮБИТЕЛЕЙ ЖЕЛЕЗНЫХ ДОРОГ,
ТРАНСПОРТНОЙ ТЕХНИКИ И ЖЕЛЕЗНОДОРОЖНОГО МОДЕЛИЗМА
355012, СТАВРОПОЛЬ, а/я 362, СЕРГЕЕВУ О.А.



400010116 Sauber Petronas C20
MALAYSIA 2001. Nick Heidfeld



400010117 Sauber Petronas C20
MALAYSIA 2001. Kimi Raikonen



400013714 Mercedes-Benz CLK
TEAM PERSSON, Thomas Jaeger



400013715 Mercedes-Benz CLK
TEAM PERSSON, Christijan



400014808 Opel V8 Coupe TEAV PHOENIX,
Yves Olivier



400014817 Opel V8 Coupe EUROTEAM.
Hubert Haupt



400014820 Opel V8 Coupe TEAM MAMEROW.
Peter Mamerow

Фотографии фирмы Minichamps



430000917 Audi R&S CROCODILE TEAM JOEST.
Rinaldo Capello, Allan McNish



430010101 Audi A4 (2000). Blue metallic



430010301 Audi A3 4-door (2000).
Green metallic



430023006 BMW E1 (1993). Mystic grey



430032224 Mercedes 200T (1980). Green



430039104 Mercedes-Benz 300SEL 6.3
Beige Metallic



430039204 Mercedes-Benz 450SEL 6.9.
Dark orange



430040200 Opel Rekord P2 (1960). White



430040511 Opel Vivaro break (2001).
Blue metallic



430040561 Opel Vivaro van (2001).
Red metallic



430049124 Opel Coupe (2000).
Dark red metallic



430055037 VW 1302 convertible. Green



430068032 Porsche Boxter S (1999). Red



430069205 Porsche 911 Turbo (1995). Red

МОДЕЛИЗМ

Более 500 наименований моделей, литературы, аксессуаров, красок, декалей — в одном почтовом каталоге!

В «Моделизме» Вы найдете модельные новинки раньше, чем они появятся на прилавках.

ИСМ, СКЛФ, Звезда, Italeri, Моделнет, Academy, Alan, Amodel, Восточный Экспресс, Макет, AER, ВЭС, Condor, Dragon.

Мы предлагаем: ФТД и траки из белого металла, расходные материалы, инструмент и 300 разных красок. Доступные цены.

Чтобы получить каталог — пришлите свой адрес. 125413, Москва, а/я 45. Телефон: (095) 453-02-28

КАТАЛОГ МОДЕЛЕЙ ЛОМО-АВМ

Редакция журнала продолжает публикацию каталога моделей, выпускаемых Санкт-Петербургской компанией «ЛОМО-АВМ». Названия моделей и их обозначения приводятся по прайс-листу фирмы.

РАЗДЕЛ II. СПЕЦИАЛИЗИРОВАННЫЕ ГРУЗОВЫЕ АВТОМОБИЛИ



101 ЗИС-5. Автоцистерна «Молоко»



102 ЗИС-5. Автоцистерна «Живая рыба»



103 ЗИС-5. Автоцистерна «Пиво»



106 ЗИС-5. Бензовоз



110 ЗИС-5. Автоцистерна «Молоко» с прицепной бочкой



111 ЗИС-5. Автоцистерна «Пиво» с прицепной бочкой



115 ЗИС-5. Автоцистерна «Молоко» 6 куб. м



121-01 ЗИС-5. Фургон «Хлеб» (белый)



122-01 ЗИС-5. Фургон «Мясо» (синий)



126 ЗИС-5. Аварийная служба контактной сети



130 ЗИС-5. Лесовоз с прицепом и лесом



145 ЗИС-12. Грузовик для перевозки леса



146 ЗИС-12. Грузовик для перевозки леса (берёза)



150 УралЗИС-352Л. Лесовоз генераторный с прицепом и лесом



154 ЗИС-5. Автоцистерна поливомоечная ПМ-6



155 ЗИС-5. Автоцистерна поливомоечная ПМ-6 со снегоочистителем

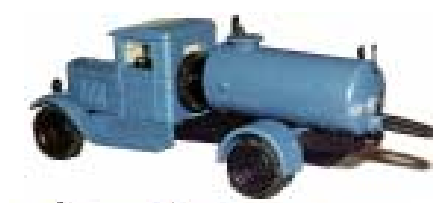

160 ЗИС-5. АСМ. Автомобиль ассенизационный



167 ЗИС-5. Фургон «Милиция» («Автозак», г. Москва)



170 ЗИС-22. Фургон «Арктика» (большая) на лыжах



171 ЗИС-22. Фургон «Арктика» (малая) на лыжах



176 ЗИС-5. Кузовной для перевозки животных (с лошадьми)



180 ЗИС-ММЗ-М5. Самосвал (на базе ЗИС-5)



183 ЗИС-6. Автокран «Лягурец»



186 ЗИС-12. С вышкой для ремонта контактной сети



187 ЗИС ремонтный (с двойной кабиной) с выдвижным подъемным устройством



190 ЛЭТ. Грузовой электромобиль



192 ЗИС-44. Фургон (хаки)



193 ЗИС-44. Фургон санитарный



200 ЗИС-5В. Военный грузовик



211 ЗИС-5. Военный грузовик камуфлированный (с тентом)



231 ЗИС-22. Военный грузовик полугусеничный камуфлированный (с тентом)



232 ЗИС-22. Военный грузовик полугусеничный камуфлированный на лыжах (с тентом)

**РАЗДЕЛ III.
ВОЕННЫЕ ГРУЗОВИКИ**



302 ЗИС-6. Летучка типа «Б» (передвижная мастерская ПМ5-6)



305 ЗИС-6. Командно-штабной фургон

ЕЩЕ НЕ ПОЗДНО ПОДПИСАТЬСЯ НА 2002 ГОД на общероссийский популярный журнал по истории техники

ОСНОВНЫЕ РАЗДЕЛЫ:
 Больше нови и легендарные машины. Меморы и свидетельства современников. Самые интересные новости для любителей истории техники. Статьи, фотографии, иллюстрации, исторические исследования. Оценочные материалы, статьи, рассказы, воспоминания, творческие задания читателей, интересные находки. Автомобили и мотоциклы на службе в армии. Разоблачение устойчивых мифов, легенд, фальсификаций. Большое количество уникальных архивных фотографий. Большие вкладки и воспоминания ветеранов. Тематические подборки технических музейных из экспонатов, советской и зарубежной прессы первой половины прошлого века. Объявления о продаже редчайших автомобилей с реальными ценами и фотографиями. Обзор рынка подержанных. Практические советы по выбору и покупке. Подробности об уникальных машинах и персонажах на юбилей. Единственный иллюстрированный календарь самых значительных событий мира для любителей старинной техники. Шоу, пробеги, ярмарки, парады. Уникальный цикл статей «Все автомобили мира». «Дорожные» фотографии. Журналистские расследования. Практические советы реставрации от «старинных» мастеров до профессиональных мастеров. Коллекционеры, собиратели, реставраторы. Воспоминания участников и зрителей с юбилейных мероприятий. Заключительные автомобильные туры по самым красивым местам. Современный автомобильный туризм. Статьи, посвященные автомобильным историческим поездкам. Фантастика. Воспоминания мастеров-любителей. История местного автомобильного движения на посвященной статье. Материалы в поддержку нашего доброго и надежного партнера, организатора мероприятий «Фототур» по машинам. Обзоры книжных новинок по автомобильной исторической тематике, рецензии, комментарии. Читательские письма, дискуссии, обсуждения. Авторская рубрика «Взгляд Игоря Моргункина» карикатуры.

ПОДПИСНЫЕ ИНДЕКСЫ:
 80445 в Каталоге «Роспечать», цена номера 22 руб., при получении в ближайшем отделении связи.
 40882 в Объединенном каталоге, цена номера 29 руб., с доставкой по домашнему адресу.
ДОПОЛНИТЕЛЬНАЯ ИНФОРМАЦИЯ: (095) 363-91-01.